

LINKES ELEMENT MITTLERES ELEMENT RECHTES ELEMENT

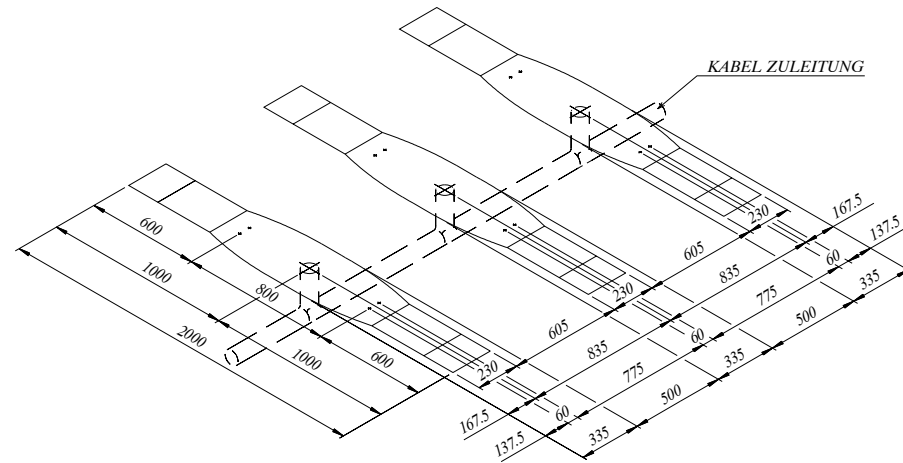
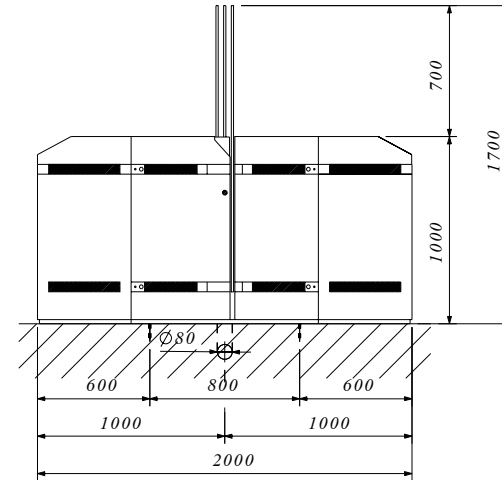
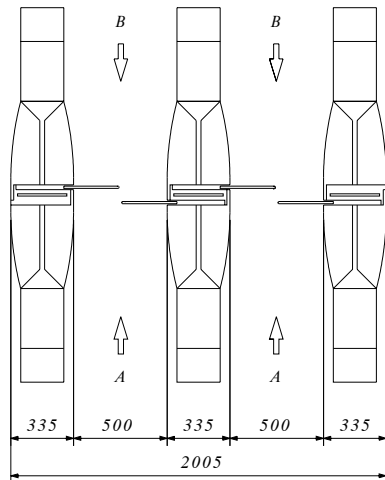

Les dimensions sont données en mm.  
 De afmetingen zijn gegeven in mm.  
 Ne pas mesurer sur le plan.  
 Niet meten op het plan.

**NICHT IM LIEFERUMFANG:**

- GETRENNTE STROMVERSORGUNG FÜR JEDES RECHTE UND MITTLERE ELEMENT: 230V WECHSELSTROM + ERDE (3x2.5mm<sup>2</sup>)
- 2.5mm<sup>2</sup> MASSEVERBINDUNG ZWISCHEN DEM LINKEN UND MITTLEREM ELEMENT
- VERBINDUNG ZWISCHEN JEDEM BENACHBARTEN ELEMENT (24x0.75mm<sup>2</sup> GESCHIRMT UND FLEXIBEL)
- FERNSTEUERUNG ZWISCHEN BEDIENPULT, RECITEM UND MITTLERER ELEMENT (24x0.75mm<sup>2</sup> GESCHIRMT UND FLEXIBEL)

**VON AUTOMATIC SYSTEMS :**

- VERBINDUNG ZWISCHEN JEDEN BENACHBARTEN ELEMENT AUS 4x1.5mm<sup>2</sup> TYP LIYCY (MOTORSTROMVERSORGUNG)

**WARNUNG :** IN ALLEN FÄLLEN DAFÜR SORGEN,DAß MINDESTENS EIN 3m KABELSCHLAUCH VERBLEIBT.  
 LEERROHR ZWISCHEN ALLEN BENACHBARTEN ELEMENTEN VORSEHEN

A		MAUVAISE COTE (PAS 336 MAIS 335)		CF	27/01/2004
INDICE :	MODIFICATIONS :			PAR :	DATE :
AANWIJZING :	WIJZIGINGEN :			DOOR :	DATUM :
DESIGNATION :	<b>DURCHGANGSSPERRE TYP PNG382</b>				
BESTEMMING :					
CLIENT :					
KLANT :					

Ce plan est notre propriété et ne peut être cédé à des tiers ni être recopié sans autorisation écrite de Automatic Systems.  
 Dit plan blijft onze eigendom en mag niet voorgelegd aan derden noch worden gekopieerd zonder schriftelijke toelating van Automatic Systems.

**WEDATRONIC**  
 OBJECT SECURITY

Wedatronic AG - object security | Hauptstr. 13 | 7320 Sargans | Schweiz  
 www.wedatronic.com | info@wedatronic.com | Tel +41 (0)58 666 08 89 | Fax +41 (0)58 666 08 89

DESSINE :	DATE :	N° DOSSIER :
GETEKEND :	DATUM :	N° DOSSIER :
CF	21/02/2003	-----
VERIFIE :	ECHELLE :	PLAN N° :
NAGEZIEN :	SCHAAL :	PLAN N° :
BY	1/20	CH3520-d
		A