

Befestigung:
Klebe- Dübel M8, Bohrungs- \varnothing 14, Bohrungstiefe 100mm

Achtung:
Damit die Leerrohre beim Bohren nicht beschädigt werden müssen diese mindestens 115mm unter OKFFB werden.

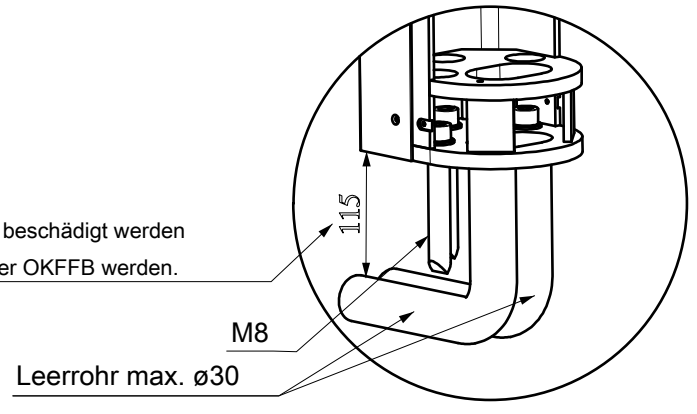

**bauseitige Kabel:
(je Durchgang)**

- (A) Spannungsversorgung (230VAC): 3x2,5mm²
- (B) Anschluß Kartenleser
- (C) Cat. 5
- (D) Steuerleitung Freigabesignale
- (E) NOT- Auf 2x0,25mm²

**mitgelieferte Kabel:
(je Durchgang)**

- (F) Verbindungsleitung(24VDC): LIYCY 2x0,75mm²
- (G) Erdungskabel: 2,5mm²
- (H) CAN- BUS Kabel: LIYCY (STP) 2x2x0,25mm² max. 10m

Hinweis:
Es müssen 3m Kabelenden vorgesehen werden.
Zwischen den Gehäusen sind Zugseile vorzusehen.

TEMPLATE : GBR-E-7204

Alle Maße in mm.
Keine Maße aus dem Plan heraus messen.

Titel	<i>SlimLane 945</i>		
Diese Zeichnung ist unser Eigentum und darf nicht ohne Zustimmung von Automatic Systems kopiert oder an Dritte weitergegeben werden.			
WEDATRONIC OBJECT SECURITY <small>Wedatronic AG - object security Hauptsitz Zürcherstrasse 13 7320 Sargans Schweiz www.wedatronic.com info@wedatronic.com Tel +41 (0)58 666 08 88 Fax +41 (0)58 666 08 89</small>	Gez:	Datum:	Auftragsnr.:
	<i>CF</i>	22.04.2014	---
	Gepr:	Maßstab:	Zeichnungsnr.:
	<i>MIEL</i>	1:20	CH7622-de <i>D</i>