



### BESCHREIBUNG

1. Selbsttragender, korrosionsbeständig verzinkter Stahlrahmen, der die gesamte Elektromechanik für den Antrieb der einzelnen beweglichen Sperrelemente, die Lichtschrankensensoren für die Personenerfassung und die elektronische Steuerung umfasst.
2. Gehäuse aus rostfreiem, gebürstetem Edelstahl AISI 304L.
3. Abschließbare Gehäusetüren aus rostfreiem, gebürstetem Edelstahl AISI 304L für einfachen Zugriff auf die elektromechanische Einheit und die elektronischen Steuerungselemente.
4. Sperrelement aus durchsichtigem, 12 mm starkem Einscheiben-Sicherheitsglas mit Gummischutzprofil, das beim Öffnen vollständig in das Gehäuse eingefahren wird.
5. Ästhetische Abdeckplatte aus 8 mm starkem Einscheiben-Sicherheitsglas mit schwarzem Siebdruck, das sehr kratzfest ist und ohne Aussparung die Integration von berührungslosen Kartenlesern und dynamischen Funktionsanzeigen ermöglicht. <sup>(1)</sup> Einfache Integration von berührungslosen Kartenlesern (RFID, QR-Code, NFC) unter der Glasplatte.
6. Große Dynamische Statusanzeige des Durchgangs. Durch die optimale Benutzerführung wird ein hoher Personendurchsatz gewährleistet.
7. Dynamische Funktionsanzeige der Durchgangsfreigabe für Nutzer in Kartenlesernähe.
8. Proprietäres DIRAS-Detektionssystem aus einer hochdichten Matrix aus Sender-/Empfänger-Lichtschranken. Das DIRAS-System erfasst den Bewegungsablauf der Nutzer im Durchgang und dient zur Unfallverhütung beim Öffnen/Schließen der Sperrelemente. Die neuen Erkennungsalgorithmen erbringen Spitzenleistungen in der Erkennung von unbefugtem Zutritt mehrerer Personen hintereinander (auch wenn diese sehr eng hintereinander stehen) und anderer Betrugsarten.
9. Komponenten der elektromechanischen Einheit:
  - Ein Drehstromasynchronmotor.
  - Ein nachgeschaltetes Getriebe mit Kurbelwellensystem, für eine perfekte mechanische Verriegelung in den beiden Endlagen.
  - Eine automatische Öffnungsvorrichtung der beweglichen Sperrelemente bei Stromausfall mit eigensicherer Mechanik.
  - Frequenzumrichter für Sanftanlauf und -stopp, für schwingungsfreien Bewegungsablauf zum Schutz der Mechanik und zur Unfallverhütung durch Kraftbegrenzung.
  - Induktiver Sensor zur Positionserfassung des beweglichen Sperrelements.
10. Steuerung für ein erweitertes Personenverkehrsmanagement mit integriertem Webserver, auf den über jeden Webbrowser zugegriffen werden kann, mit einfacher Schnittstelle für die Konfiguration der Betriebsparameter sowie komplettem Diagnostik- und Wartungsprogramm. Diese Wartungsschnittstelle, die die meisten Produkte von Automatic Systems haben, erleichtert die Produktwartung erheblich. Die Smartlane kann auch über die „Smart & Slim“-Bediensoftware und/oder die interaktive „SmartTouch“-Bediensoftware mit Touchmonitor gesteuert werden.
11. Informationsübertragung:
  - an externe Geräte via Ethernet und XML-RPC Protokoll;
  - über potentialfreie Kontakte: Einzelfreigabe, Rückmeldung „Durchgang erfolgt“, Meldung unbefugter Zutritt, technische Störung, ...



Die automatische Durchgangssperre **SmartLane** wurde für die Verwendung in Gebäuden mit hohem Besucheraufkommen entwickelt und bildet eine Sperre für Personen über 1 m mit oder ohne Gepäck in beiden Durchgangsrichtungen.

Sie ist als **Standarddurchgang (600 mm)** mit geringem Platzbedarf, als auch als **breiter Durchgang (900 mm)** für barrierefreien Durchgang erhältlich.

Durch den mechanischen Aufbau und die integrierte Steuerung gewährleistet die Anlage ein mittleres Sicherheitsniveau (Verhinderung von unbefugtem Zutritt) und einen hohen Unfallschutz (sichere Benutzung).

**SmartLane** ist ein modular aufgebautes Produkt, das einzeln oder auch zu mehreren nebeneinander aufgestellt werden kann. Eine Kombination untereinander ist ebenfalls möglich.



Breiter Durchgang + Standarddurchgang

<sup>(1)</sup> Bei Scheibenhöhe > 1000 mm: Edelstahl AISI 304L im Bereich der festen Scheiben.

### TECHNISCHE EIGENSCHAFTEN (STANDARD)

Spannungsversorgung <sup>(2)</sup>	Einphasig 230 VAC - 50/60 Hz + Erdung
Motor	Drehstromsynchronmotor mit 0,12 kW
Leistungsaufnahme <sup>(3)</sup>	im Ruhezustand 100 W in Betrieb 150 W maximal 315 W
Umgebungstemperatur	0 bis +50 °C
Relative Luftfeuchtigkeit	< 95 %, ohne Kondensation
Öffnungs- bzw. Schließzeit bis zu <sup>(4)</sup>	0,7 s Öffnen Min. 0,8 s Schließen, je nach Konfiguration
MCBF (Mittlere Anzahl der Zyklen zwischen Störungen)	10.000.000 Zyklen, bei Einhaltung der empfohlenen Wartungen. <sup>(5)</sup>
Schutzklasse	IP40
	Konformität mit den europäischen Normen <sup>(6)</sup>

STANDARD DURCHGANG		
Durchgangsbreite (L)	600 mm	
	Linkes/rechtes Gehäuse	Mittelgehäuse
Nettogewicht (kg) <sup>(7)</sup>	140	180

BREITER DURCHGANG		
Durchgangsbreite (L)	900 mm	
	Linkes/rechtes Gehäuse	Mittelgehäuse
Nettogewicht (kg) <sup>(7)</sup>	180	225

- (2) Nicht an ein von der Erde isoliertes Stromnetz oder ein industrielles Netz mit erhöhter Impedanz anschließen.
- (3) Pro Durchgang.
- (4) Einstellbare minimale Zeit, ohne Schaltzeit des Zutrittskontrollsystems. Die Funktion Speichern von Freigabebefehlen ermöglicht die Beschleunigung des Personendurchsatzes: Kein Schließen der Sperre zwischen 2 Freigaben.
- (5) Wartungsarbeiten sind im technischen Handbuch des Produkts beschrieben.
- (6) Durch das Profil an den beweglichen Sperrelementen werden die Normen zur Kraftbegrenzung erfüllt.
- (7) Mit beweglichen Sperrelementen H:1000, ohne Option.

### VORSICHTSMASSNAHMEN BEI GEBRAUCH

- Aus Sicherheitsgründen müssen Kinder (Benutzer mit einer Körpergröße kleiner als 1 m) bei Annäherung und beim Passieren der Durchgangssperre von einer erwachsenen Person beaufsichtigt werden.
- Kinder in Begleitung einer erwachsenen Person müssen die Durchgangssperre vor dem Erwachsenen passieren.

### BAUSEITIGE LEISTUNGEN

- Montage.
- Spannungsversorgung.
- Verkabelung der Durchgänge untereinander.
- Verkabelung mit externen Bedienelementen (wenn vorhanden).
- Installation von Sonderzubehör (wenn vorhanden).

Anmerkung: Installationsplan beachten.

### OPTIONEN

1. Bewegliche Glas-Sperrelemente mit einer Höhe von 1200, 1500, 1700, 1800, 1900 oder 2000 mm. <sup>(8)</sup>
2. Abdeckplatte aus Edelstahl mit dynamischen Funktionsanzeigen und Acrylglascheibe für Kartenleser.
3. Abdeckplatte aus Laminat mit dynamischen Funktionsanzeigen.
4. Erweiterung in Richtung A oder B, oder Richtung A und B (offen). <sup>(9)</sup>
5. Erweiterung in Richtung A oder B, oder Richtung A und B (geschlossen). <sup>(9)</sup>
6. Gehäuse aus lackiertem Edelstahl. <sup>(10)</sup>
7. Gehäuse aus PVD-beschichtetem Edelstahl. <sup>(11)</sup>
8. Gehäuse aus geprägtem Edelstahl. <sup>(12)</sup>
9. Erweiterte elektronische DIRAS-Erfassung mit trolley Erkennung.
10. Lichtschranke „frei begehbar“ an der Erweiterung (je Erweiterung).
11. Thermostatheizung für den Einsatz von 0 bis -20 °C.
12. Elektromagneten zur Arretierung der Sperrelemente in geöffnetem Zustand bei Stromausfall.
13. Spannungsversorgung 120 V 60 Hz.
14. Kunden-Logo auf Glassperrelement – Aufkleber Sandstrahloptik.
15. Montageschablone aus elektrolytisch verzinktem Stahlblech.
16. „Smart & Slim“-Bediensoftware.
17. Interaktive und konfigurierbare „SmartTouch“-Bediensoftware mit Touchscreen.

Anmerkung: Zu Einschränkungen bezüglich optionalem Zubehör kontaktieren Sie Automatic Systems.

- (8) Die Option hohe Sperrelemente enthält:
- Das entsprechende feste Sperrelement.
  - Lichtschranken zum Personenschutz an den festen Sperrelementen.
- (9) Die DIRAS-Erfassung wird in die Erweiterungen integriert und ermöglicht:
- Eine frühzeitige Öffnung im Modus frei begehbar.
  - Einen höheren Detektionsgrad (Verhinderung von unbefugtem Zutritt).
- (10) Fein strukturierte Lackierung gem. RAL (aus den verfügbaren Konfigurationen wählbar).
- (11) Die Farbe ist gem. den verfügbaren Konfigurationen wählbar.
- (12) Das Motiv ist gem. den verfügbaren Konfigurationen wählbar.

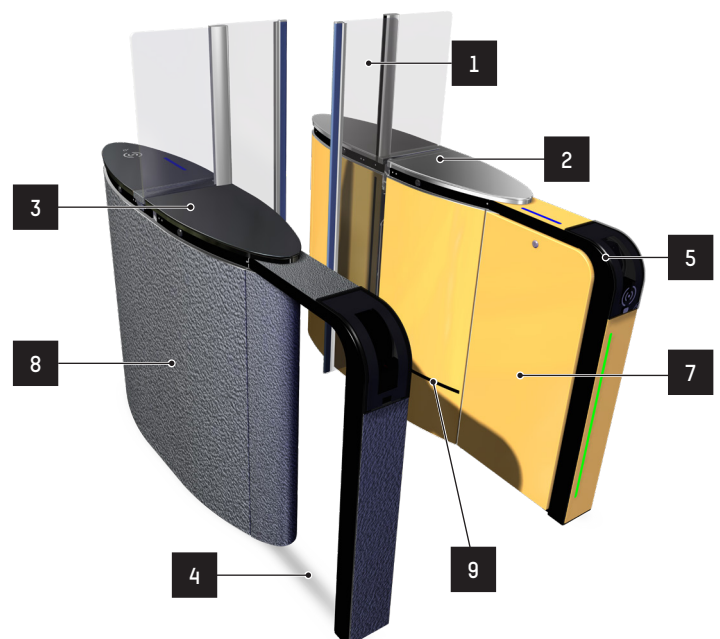

## STANDARDABMESSUNGEN (MM)

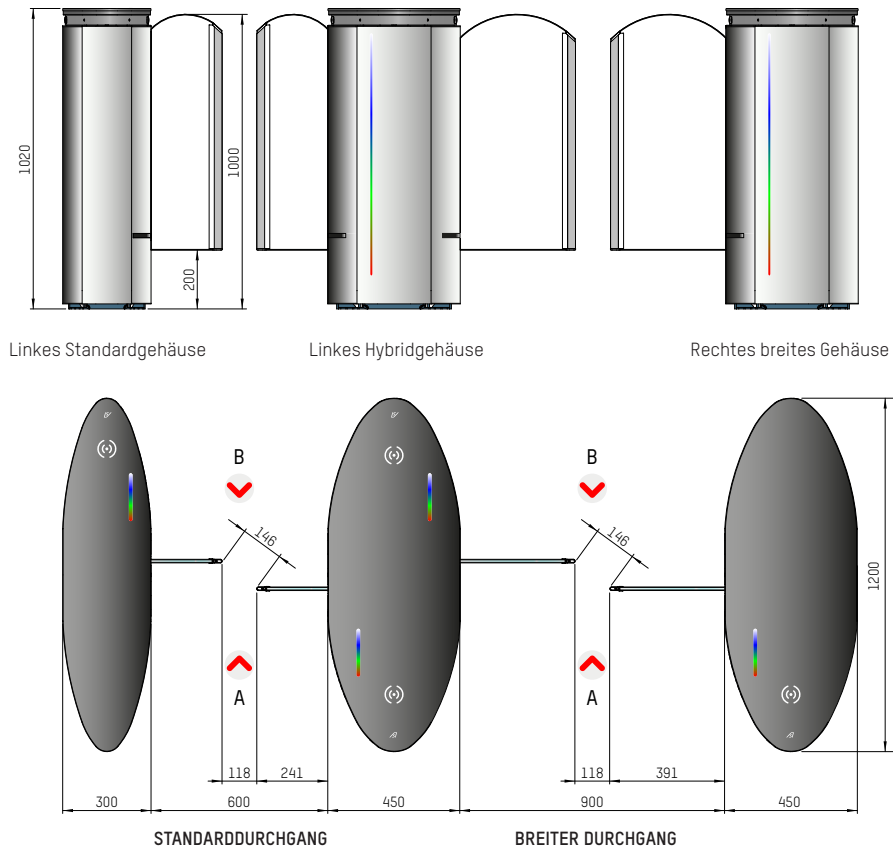

## ABMESSUNGEN MIT OPTIONALEN ERWEITERUNGEN (mm)

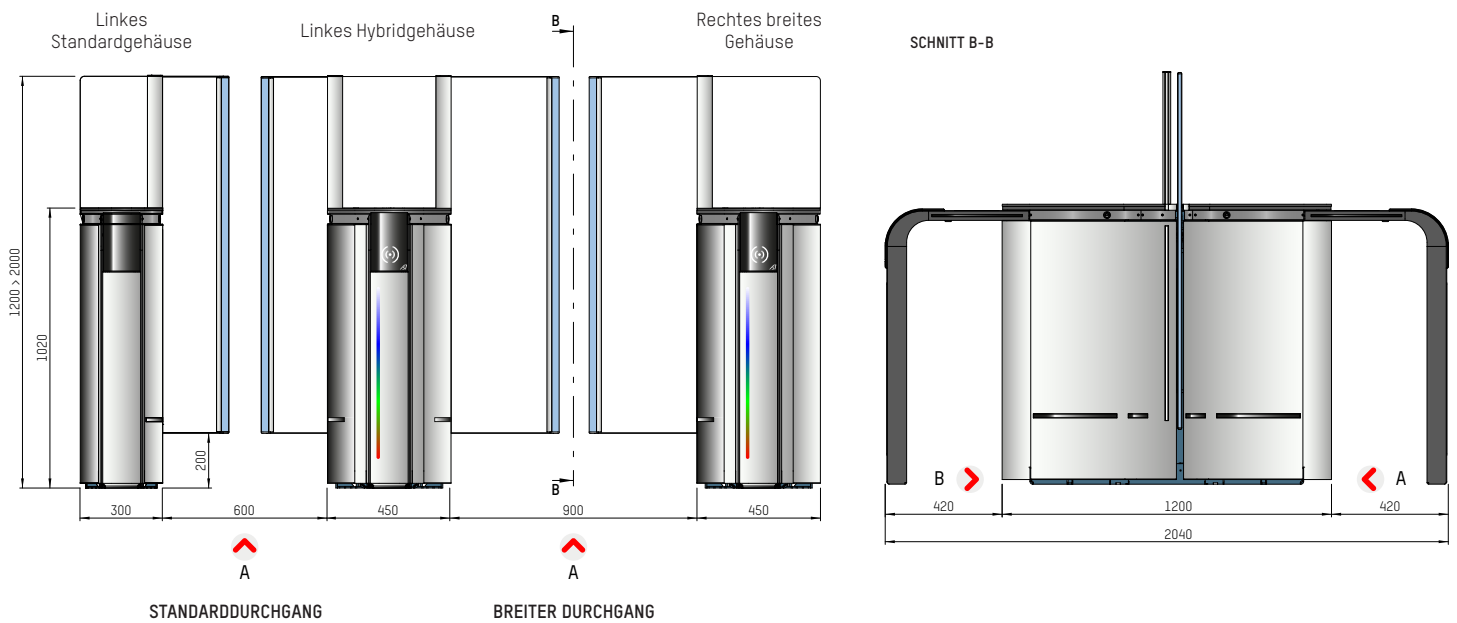

## MAXIMAL VERFÜGBARER PLATZ FÜR KARTENLESEREINBAU\*

\* Bitte kontaktieren Sie uns wenn eine kundenbezogene Leserintegration gewünscht wird.

## BREITES GEHÄUSE

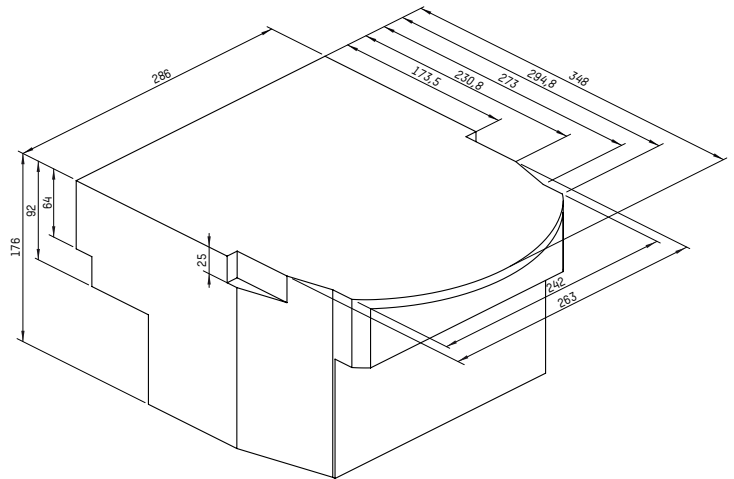
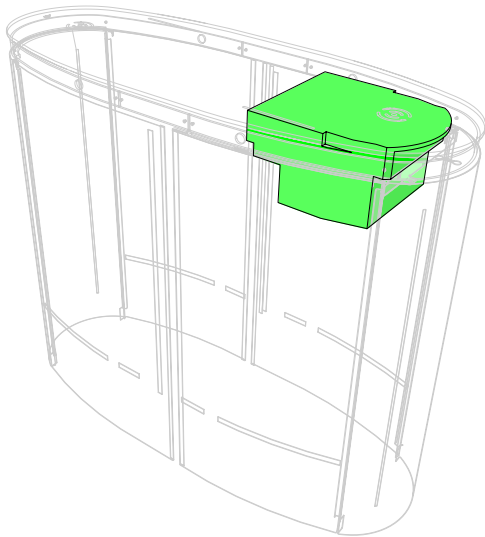

## STANDARDGEHÄUSE

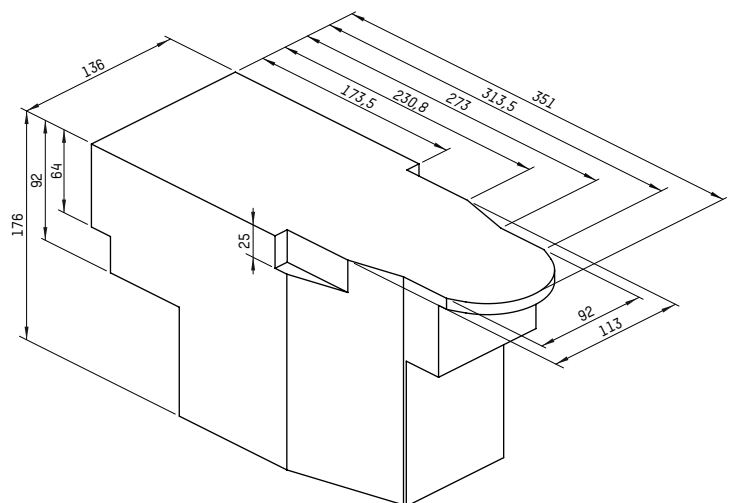
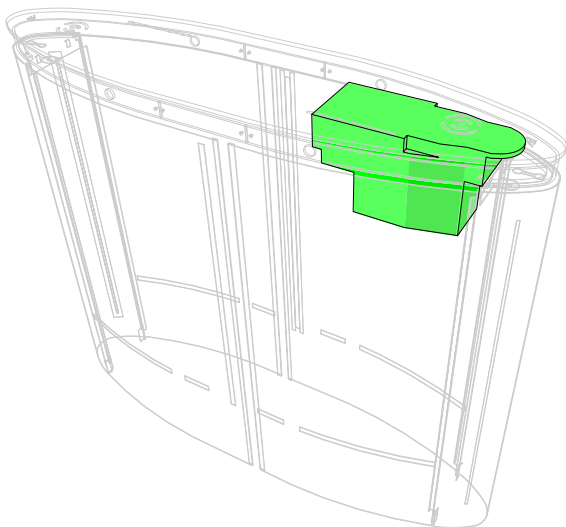

## GESCHLOSSENE UND OFFENE ERWEITERUNG

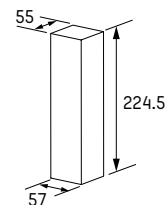
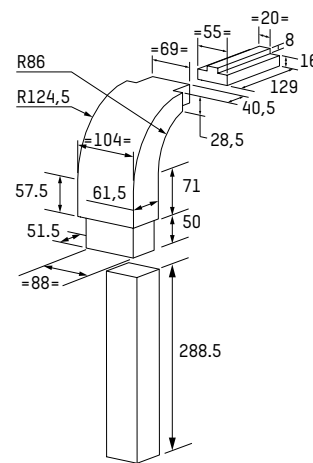
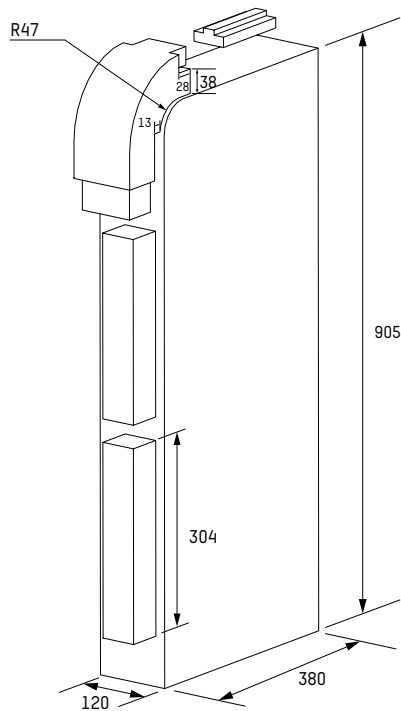
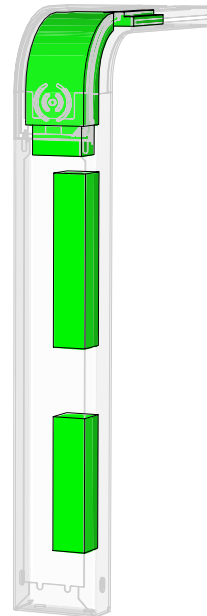
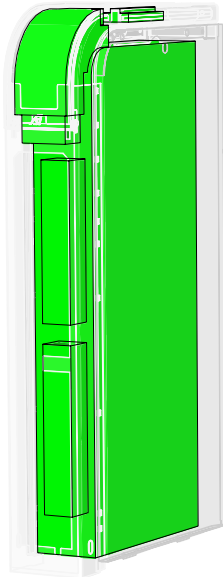

 **Hauptsitz**  
 Avenue Mercator, 5  
 1300 Wavre - Belgien  
 [helpdesk.as@automatic-systems.com](mailto:helpdesk.as@automatic-systems.com)  
 +32.(0)10.23.02.11  
 [www.automatic-systems.com](http://www.automatic-systems.com)



 **Heinze**



**AS-WEBSEITE**